

Tabelle 1. Behälter und kompletter Rahmen

Position	Bezeichnung	Katalogsymbol (KTM), oder Norm	Stückzahl
1	Kompletter Rahmen (Metallbehälter)	8223-242-001-001	1
	Kompletter Rahmen (Plastikbehälter)	8223-242-001-002	1
2	Metallbehälter	8223-242-001-003	1
	Plastikbehälter	8223-242-001-004	1
3	Schraube M10x20	PN-74/M-82105	3
4	Mutter M10	PN-75/M-82144	3
5	Blende	8223-242-001-005	2
6	Schraube M10x25	PN-74/M-82105	5
7	Mutter M10	PN-75/M-82144	10



Tabelle 2. Streuelemente und Rührwerk

Position	Bezeichnung	Katalogsymbol (KTM), oder Norm	Stückanzahl
1	Getriebe	8223-242-002-001	1
2	Unterer Rührwerk	8223-242-002-002	1
3	Streuscheibe	8223-242-002-003	1
4	Streuflügel	8223-242-002-004	4
5	Mutter M10	PN-75/M-82144	1
6	Schraube M 10x25	PN-74/M-82105	1
7	Dübel 8x40		2
8	Dübel 5x40		1
9	Schraube M 8x16	PN-74/M-82105	8
10	Mutter M 8x15	PN-75/M-82144	8

11 Flansch

380064

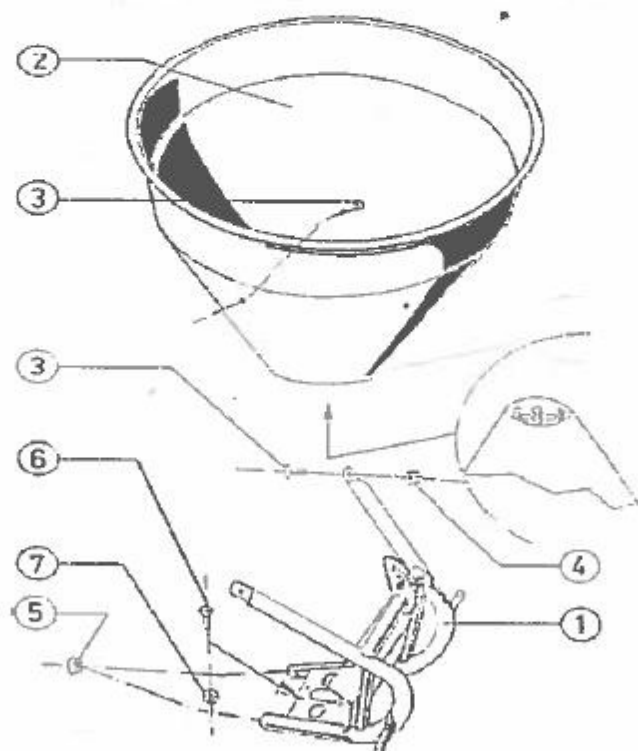
1



Tabelle 3. Streuregulierungssystem

Position	Bezeichnung	Katalogsymbol (KTM) oder Norm	Stückanzahl
1	Rechter Hebel	8223-242-003-001	1
2	Linker Hebel	8223-242-003-002	1
3	Griff	8223-242-003-003	1
4	Zugstange	8223-242-003-004	2
5	Linker Schieber	8223-242-003-005	1
6	Rechter Schieber	8223-242-003-006	1
7	Splint Ø 4.5 mm		1
8	Feststelldrehknopf	8223-242-003-007	1
9	Mutter M 10	PN-75/M-82144	1
10	Schraube M 10x30	PN-74/M-82105	5
11	Unterlegscheibe 10.5x21		1

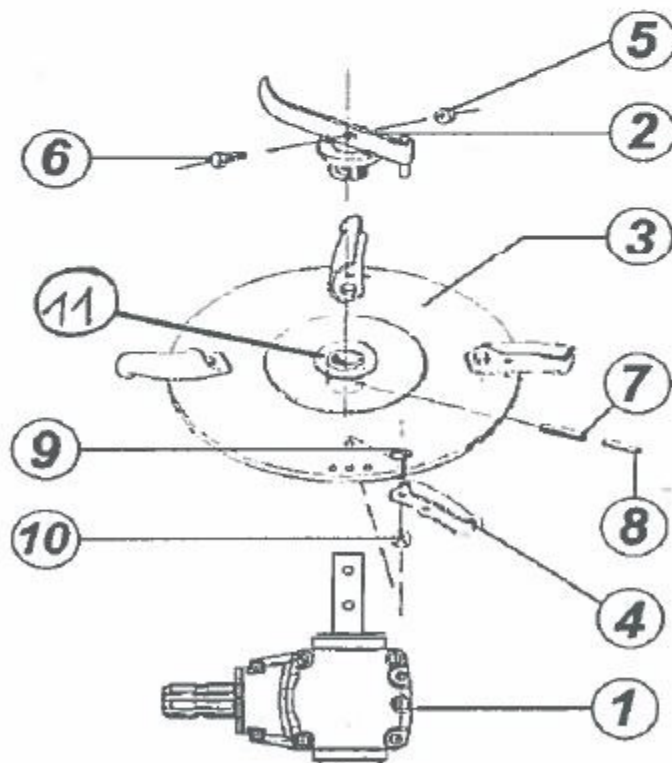